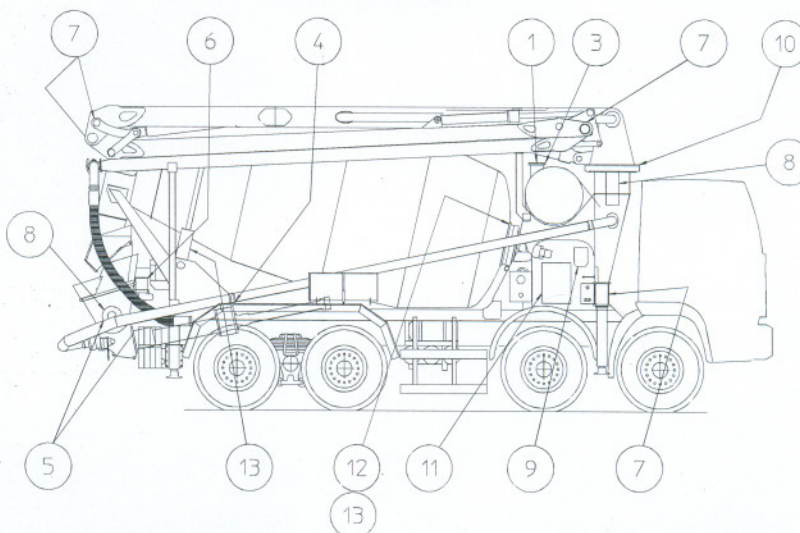

K1011249

KONSERWACJA

Nr.	NAZWA	Termin przeglądów (godz.)					SMARY	UWAGI
		25	50	200	500	2000		
1	FILTR ZBIORNIKA Z WODĄ			S				w zależności od warunków atmosferycznych
2	ZBIORNIK OLEJU HYDRAULICZNEGO		C			S	ESSO HYDRO HVI 46 UNIVIS N46	pierwsza wymiana po 200 motogodz. ale nie później niż po roku
3	FILTR ZWROTNY				S			pierwsza wymiana po 200 godz.
4	WODA DO SMAROWANIA CYLINDRÓW ROBOCZYCH						WODA	dolewać na bieżąco/ codziennie
5	CYLINDRY		I				ESSO BEACHON EP 2	SMARÓW NLGI 2
6	POMPA SMARÓW		C				ESSO BEACHON EP 2	SMARÓW NLGI 2
7	RUCHOME CZĘŚCI RAMIENIA I STABILIZATORÓW		I				ESSO BEACHON EP 2	SMARÓW NLGI 2
8	REDUKCJA OBROTÓW RAMIENIA		C			S	ESSO SPARTAN EP 150	pierwsza wymiana po 100 godz., nie później niż po roku
9	FILTR SSANIA				S			pierwsza wymiana po 50 godz., codzienna kontrola
10	PRZEKŁADNIA OBROTU MASZTEM		I				ESSO BEACHON EP 2	SMARÓW NLGI 2
11	SILNIK POMOCNICZY						zobacz instrukcja obsługi	jak w instrukcji producenta
12	REDUKTOR MIESZALNIKA		C			S	ESSO GX 85 W/140	pierwsza wymiana po 200 godz., nie później niż po roku
13	ŁOŻYSKA OBROTU GRUSZKI		I				ESSO BEACHON EP 2	SMARÓW NLGI 2

S = ZAMIANA
C = SPRAWDŹ POZIOM I UZUPEŁNIJ
I = SMARY

 PODANE PRODUKTY SĄ PRODUKTAMI UŻYTYMI JAKO PIERWSZE. JEŚLI
 CHCESZ UŻYĆ PRODUKTÓW INNYCH MAREK ZOBACZ TABELĘ PORÓWNAWCZĄ W INSTRUKCJI OBSŁUGI
